

# AXOR

DE / Montageanleitung  
FR / Instructions de montage  
EN / assembly instructions  
IT / Istruzioni per Installazione  
ES / Instrucciones de montaje  
NL / Handleiding  
DK / Monteringsvejledning  
PT / Manual de Instalação  
PL / Instrukcja montażu  
CS / Montážní návod  
SK / Montážny návod  
ZH / 组装说明  
RU / Инструкция по монтажу  
FI / Asennusohje  
SV / Monteringsanvisning  
LT / Montavimo instrukcijos  
HR / Uputstva za instalaciju  
TR / Montaj kılavuzu  
RO / Instrucțiuni de montare  
EL / Οδηγία συναρμολόγησης  
SL / Navodila za montažo  
ET / Paigaldusjuhend  
LV / Montāžas instrukcija  
SR / Uputstvo za montažu  
NO / Montasjeveiledning  
BG / Ръководство за монтаж  
SQ / Udhëzime rreth montimit  
AR / تعليمات التجميع  
HU / Szerelési útmutató  
JP / 施工説明書

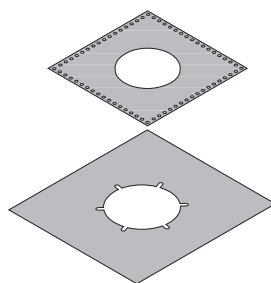

AXOR  
96441000

INSTALLATION

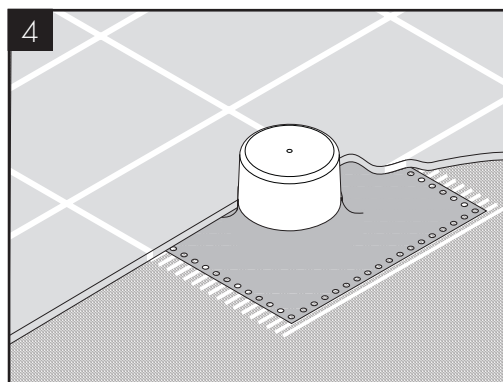
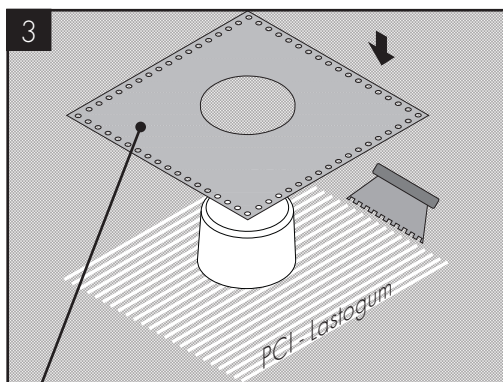
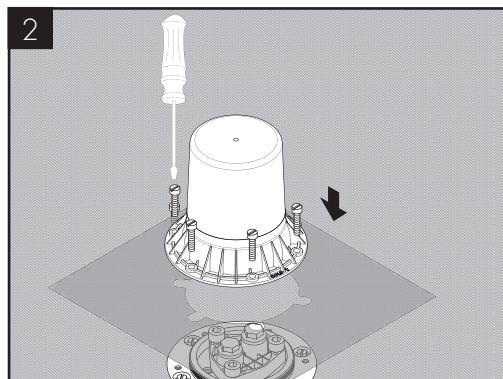
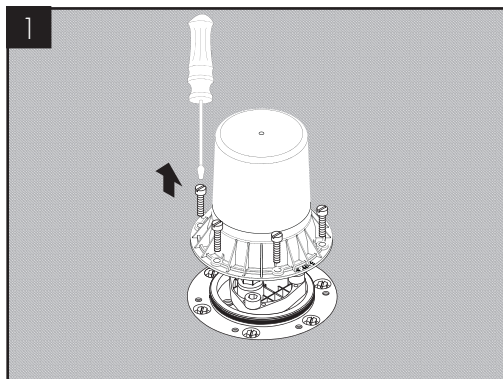

- DE /Die Dichtmanschette darf nicht heiß verklebt werden.  
 FR /La manchette étanche ne doit pas être collée à chaud.  
 EN /The gasket is not suitable for hot glue.  
 IT /Il manico di tenuta non deve essere incollato a caldo.  
 ES /El manguito de estanqueidad no debe pegarse en caliente  
 NL /De dichtmanchet mag niet warm omwikkeld worden.  
 DK /Der må ikke bruges smeltelim til tætningsmanchetten.  
 PT /A junta de vedação não pode ser colada a quente.  
 PL /Kołnierz uszczelniający nie może być przyklejany na gorąco.  
 CS /Těsnící manžeta nesmí být splepená za horka.  
 SK /Tesniaca manžeta nesmie byť lepená za horúča.  
 ZH /不能热粘贴密封涂层。  
 RU /Уплотнительную манжету не разрешается приклеивать горячим способом.  
 FI /Tiivistekaulusta ei saa kuumaliimata.  
 SV /Tätningmanschetten får inte varmlimmas.

- LT /Sandariklio nekljuokite karštuoju būdu.  
 HR /Manžetu za brtvljenje ne smijete lijepiti vrućim ljepljivom.  
 TR /Körük sıcak tutkallanamamalıdır.  
 RO /Manșeta de etanșare nu trebuie lipită la cald.  
 EL /Η περιμετρική στεγανοποίηση δεν πρέπει να κολληθεί εν θερμώ  
 SL /Tesnilna manšeta se ne sme zlepiti z vroćim lepilom.  
 ET /Tihendusmuhi ei tohi kuumliimida.  
 LV /Blīvēšanas manžeti nedrīkst salīmēt ar karstu līmi.  
 SR /Zaptivna manžetna ne sme da se lepi vrućim lepkom.  
 NO/Tetningsmansjett må aldri limes varm.  
 BG /Уплътнителният маншет не трябва да се лепи по топъл начин.  
 SQ /Mansheta izoluese nuk duhet ngjitur me ngjitës të nxehtë.  
 AR /لا يسمح بلصق الكم المانع للتسرب على الساخن  
 HU /A szigetelő gumigyűrt nem szabad forrón felragasztani.  
 J P /防水シートは高温で接着(ホットメルト等)しない  
 てください。



# AXOR

AXOR / Hansgrohe SE  
Austraße 5-9  
77761 Schiltach  
Deutschland

[info@axor-design.com](mailto:info@axor-design.com)  
[axor-design.com](http://axor-design.com)

05/2020  
9.06.520.03